

## especificaciones técnicas mezclador vertical de un sinfín serie VN

	Capacidad m <sup>3</sup>	Potencia CV	Ruedas	A (mm.)	B (mm.)	C (mm.)	D (mm.)	E (mm.)	F (mm.)	Tara Kg.
<b>VN 4</b>	4	45	10.0/60 - 15,5	3.940	2.851	1.797	1.564	2.346	520	2.100
<b>VN 6</b>	6	50	30x11,5 - 14,5	4.515	3.250	2.097	1.800	2.416	600	2.600
<b>VN 8</b>	8	65	400/60 - 15,5	4.515	3.250	2.441	2.000	2.651	645	3.300
<b>VN 10</b>	10	75	400/60 - 15,5	4.550	3.064	2.441	2.000	2.771	645	3.440
<b>VN 12</b>	12	80	400/60 - 15,5	4.664	3.064	2.576	2.000	2.928	645	3.620
<b>VN 14</b>	14	85	400/60 - 15,5	4.724	3.064	2.576	2.000	3.128	645	3.750

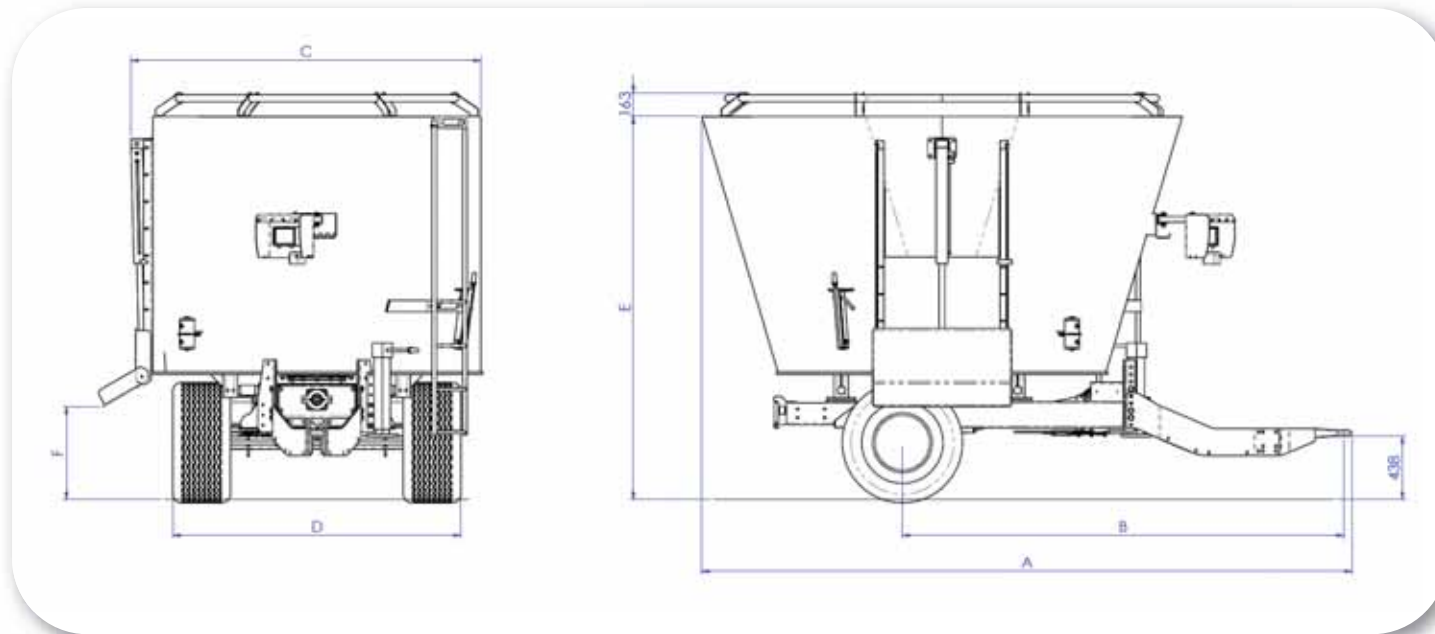

## equipamiento estándar

- Mezclador vertical
- 1 sinfín vertical con cuchillas dentadas
- Descarga por puerta lateral con bandeja
- Tres células de pesaje de diámetro 54 mm.
- 2 contracuchillas regulables
- Escalera vertical sencilla
- Báscula no programable
- Latiguillos directos al tractor
- Válvula limitadora de presión para puerta
- Pie mecánico
- Eganche atornillado regulable en altura
- Sin cambio de velocidad (34 vueltas/min)
- Cardan simple
- Ruedas simples

**TATOMA**  
GRUPO



Management System  
ISO 9001:2008  
OHSAS 18001:2007  
ISO 14001:2004  
www.tuv.com  
ID 9105024614



**INGENIERÍA Y MONTAJES MONZÓN, S.L.  
(INMOsa)**

Polígono Industrial PAULES 53-55  
22400 Monzón (Huesca) ESPAÑA

Tel: (+34) 974 401 336  
FAX: (+34) 974 400 670

inmosa@grupotatoma.com  
www.grupotatoma.com

Distribuidor

# mezclador vertical de un sinfín -VN



**TATOMA**  
GRUPO





Tres células de pesaje.



Pantalla de la báscula (opcional programable).

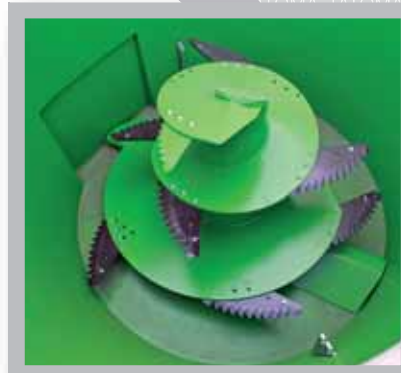

Sinfín equipado con cuchillas dentadas de alta resistencia.

## SINFÍN

Conscientes de la importancia de una buena conjunción entre la dimensión de los sinfines y del volumen de la cuba, TATOMA dispone de diferentes tamaños de sinfín que se ajustan a las características de la máquina en cada caso. El sinfín es vertical equipado con cuchillas dentadas intercambiables y con dos posiciones de ajuste. En el diseño del sinfín se tuvieron en cuenta los diferentes tipos de mezcla que nos podemos encontrar que en ocasiones puede ser predominantemente húmeda con fibra corta y en otros casos seca y

con fibra larga. Tras años de experiencia en el sector TATOMA ha desarrollado un sinfín capaz de trabajar con cualquier tipo de mezcla garantizando la máxima homogeneidad y una distribución ideal. La espiral inferior de gran diámetro nos asegura una descarga regular cualquiera que sea el tipo de mezcla. A su vez la combinación entre el paso de las espiras y el diámetro de las mismas nos garantiza un perfecto movimiento del producto, un corte rápido y eficiente, un bajo consumo de combustible y un vaciado completo y regular de la cuba.



Cinta de descarga en puerta lateral con elevación hidráulica



Anillo antidesbordamiento de goma

OPCIONAL

Anillo antidesbordamiento



Pata hidráulica

OPCIONAL

