

MEZCLADOR HORIZONTAL CON FRESA DESENSILADORA MODELO BRAVO MTD – 7 10 Y 13



- ❑ Sistema de mezcla de un solo sinfín horizontal, con cuchillas atornilladas
- ❑ Sistema de batidores en serie en pared contraria a la descarga, para el movimiento del producto.
- ❑ Accionamiento mediante cardán a reductor epicicloidal, bañado en aceite.
- ❑ Máquina de gran robustez, materiales de alta calidad, mínimo mantenimiento.

Incluye:

- Pie manual
- Freno manual
- Dos mandos con sirga (batidor mando manual)
- Escalera
- Báscula programable (15 raciones x 15 ingredientes)
- Instalación hidráulica completa.
- Cinta de descarga de 930 mm de acero al carbono

El kit para la fresa desensiladora se compone de:

- Rotor con fresa diámetro 690 mm y longitud 1500 mm
- Motor hidráulico
- Regulador de presión para controlar la velocidad de bajada de la fresa
- Dos cilindros para bajar los brazos de la fresa
- Talón hidráulico trasero
- Control mediante mandos con sirga en dos bloques (batidores mando manual)

DESCRIPCIÓN	MTD-7	MTD-10	MTD-13
Reductor	1000 Kg.	1000 Kg	1380Kg.
Cardán 540 r.p.m.	Sinfín 15 rev.	Sinfín 15 rev.	Sinfín 15 rev.
Entrada a inversor	Simple	Simple	Simple
Nº de batidores	2	2	2
Nº de células de pesaje	3	3	3

ESPECIFICACIONES TÉCNICAS MEZCLADOR HORIZONTAL

	CAPACIDAD m ³	POTENCIA CV	NEUMATICOS	F mm.	G mm.	H mm	TARA Kg
MT7D	7	60	12,5/80 -15,3	6200	4000	2400	4000
MT10D	10	75	12,5/80 -15,3	6750	4000	2600	4800
MT13D	13	100	13,5/80 -15,3	7300	4000	2800	5000

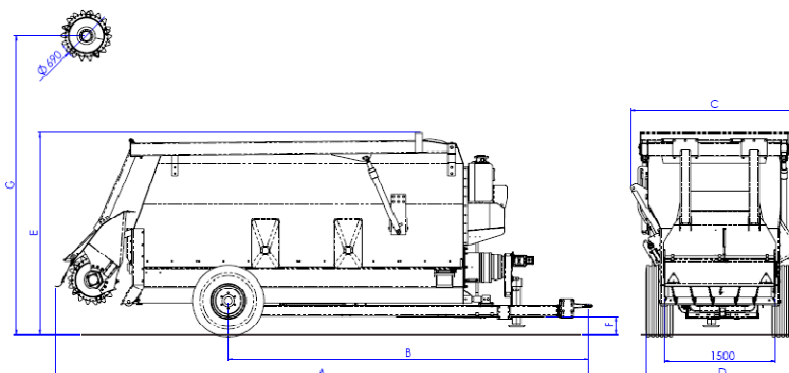

TATOMA